

## Rotoflux 2-4-6 passaggi per alta pressione e bassa velocità

Rotoflux 2-4-6 passages for high pressure and low speed

Rotoflux 2-4-6 Wege für Hochdruck und niedrige Drehzahlen

Rotoflux 2-4-6 vías para alta presión y baja velocidad



3/8"

**ROTOFLUX**



Aria / Air Luft / Aire	10 bar / 145 PSI	90°C / 195° F	250
Olio Idraulico / Hydraulic oil Hydrauliköl / Aceteite Hidraulico	250 bar / 3625 PSI		50 bar / 725 PSI → 250 250 bar / 3625 PSI → 15



### ROTOFLUX 2-4-6 PASSAGGI PER ALTA PRESSIONE E BASSA VELOCITÀ

I giunti ROTOFLUX del modello M grazie a tenute speciali e albero indurito superficialmente, possono funzionare ad alta pressione e bassa velocità per lunghi periodi di tempo o anche rimanere fermi per periodi altrettanto lunghi senza inconvenienti. Per impedire la rotazione del corpo senza bloccarlo è previsto un perno da fermare con forcina o staffa ad asola lasca. Nei passaggi deve passare lo stesso fluido per evitare contaminazioni nel caso di perdite accidentali. Evitare sovrappressioni da colpo d'ariete e non utilizzare i giunti alle massime condizioni indicate senza consultare l'ufficio tecnico ROTOFLUX.  
**Disponibile versione speciale per acqua pulita.**



### ROTOFLUX 2-4-6 PASSAGES FOR HIGH PRESSURE AND LOW SPEED

The ROTOFLUX unions model M, thanks to the special design of the seals and the surface of the rotor, ground hardened and lapped, may operate at high fluid pressure and low rotation speed with low friction and wear, for long time. Also they may remain inactive for long periods without seizing. An antirotation pin is provided to prevent the rotation; stop it with a slack pin. To avoid contamination in case of leaks, it is necessary that one only type of fluid flows in all passages. Avoid to operate the union under pressure surges, and, at the max suggested operating limits, without consulting the ROTOFLUX customer service.  
**Special version for clean water available.**



### ROTOFLUX 2-4-6 WEGE FÜR HOCHDRUCK UND NIEDRIGE DREHZAHLEN

Die Drehdurchführungen vom Typ M sind segmentweise aufgebaut und besitzen ein spezielles Dichtungskonzept. Der Rotor ist aus Edelstahl mit gehärteter, geschliffener und polierter Oberfläche gefertigt. Dadurch ist dieser Typ in der Lage über einen langen Zeitraum hinweg, mit hohem Mediendruck bei niedriger Drehzahl abrieb und verschleißarm zu arbeiten. Ferner wird der "Stick-Slip-Effekt" von O-Ringen bei längeren Stillstandzeiten verhindert. Um die Mitnahme des Gehäuses der Drehdurchführung zu verhindern, ist eine Verdrehsicherung vorgesehen, die mit einem Spanneisen oder einer Langloch-Gabel zu sichern ist. In den Kanälen muss aber immer das gleiche Medium durchfließen, damit bei einer späteren verschleißbedingten Leckage, Vermischungen von Medien vermieden werden. Die Drehdurchführungen dürfen nicht unter den maximalen Betriebsbedingungen verwendet werden, ohne sich vorher mit dem ROTOFLUX Kundendienst abgesprochen zu haben.  
**Spezielle Ausführung für sauberes Wasser verfügbar.**



### ROTOFLUX 2-4-6 VÍAS PARA ALTA PRESIÓN Y BAJA VELOCIDAD

Los modelos ROTOFLUX M se emplean en aplicaciones con alta presión del fluido y baja velocidad de rotación como por ejemplo desenrolladores y tablas rotativas. Sellos especiales y el rotor de acero inoxidable, pulido y rectificado con su superficie endurecida térmicamente, garantizan una larga duración de las juntas y evitan la elevada fricción y el gripado provocados por una larga inactividad. Para evitar el giro del cuerpo se incorpora un perno anti-rotación fijado mediante un cir-clips. No bloquee el cuerpo para parar la rotación. Evitar sobrepresiones por golpe de ariete. El cuerpo está dividido en cuatro segmentos y montado con seis tornillos de tal forma que el sello pueda ser sustituido rápida y fácilmente. En todas las vías de la junta debe pasar el mismo fluido. En el caso de que su aplicación requiriera fluidos diferentes o esté al límite de las características técnicas, pónganse en contacto con ROTOFLUX.  
**Disponibile versión especial para agua limpia.**

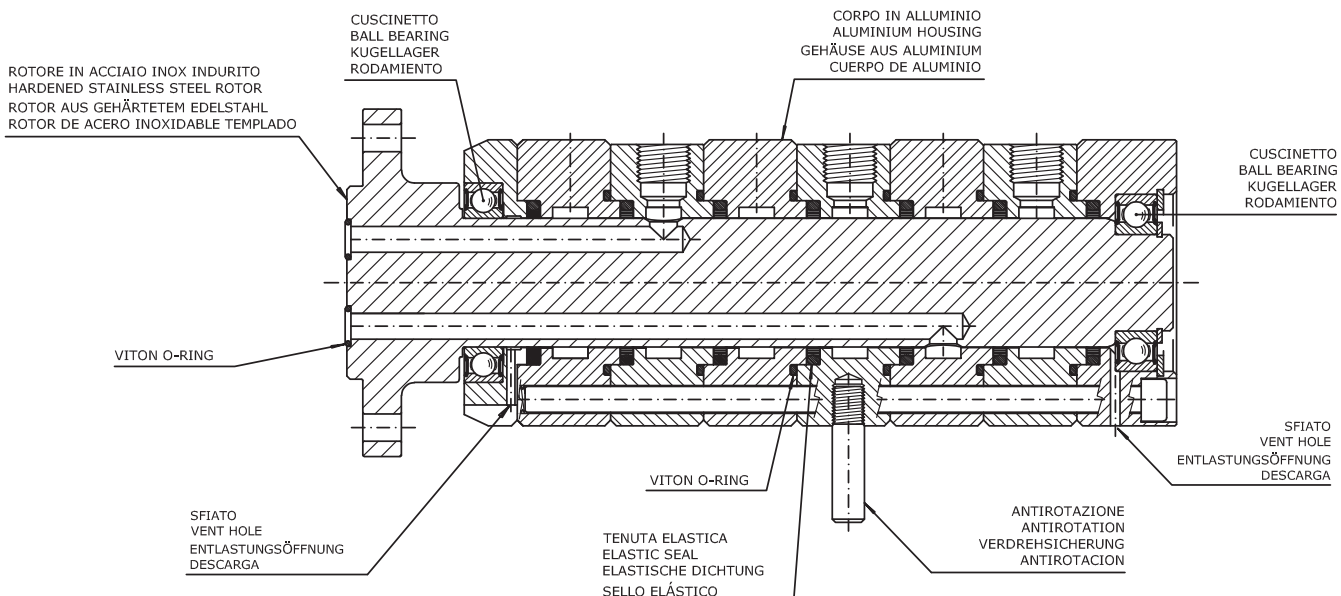

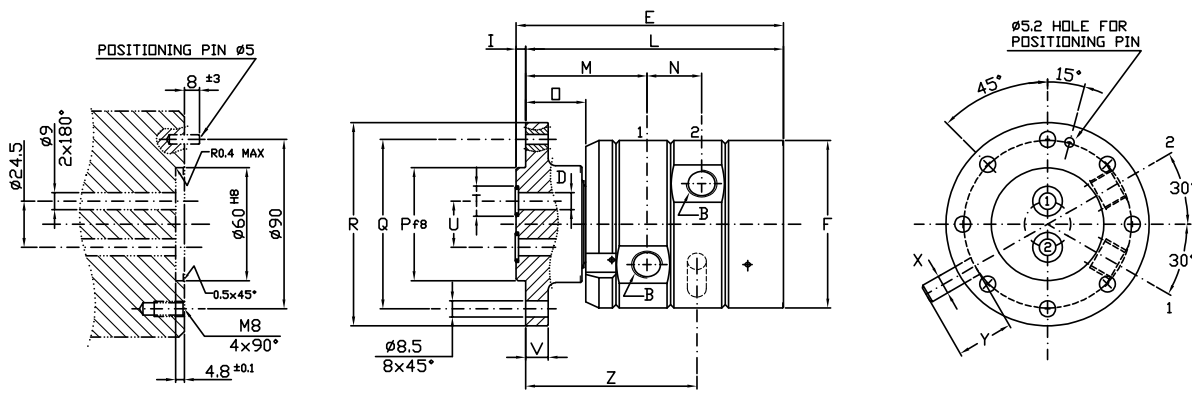

Ordering code		Giunti doppio passaggio - Double passage unions 2-Wege Drehdurchführungen - Junta de doble vía																		
Hydraulic oil	Air	B	Ø D	E	Ø F	I	L	M	N	O	Ø P f8	Ø Q	Ø R	Ø T	Ø U	V	Ø X	Y	Z	Kg
M210-1000-03F	M210-1300-03F	G 3/8"	$\frac{9}{2 \times 180^\circ}$	142	89	5	137	64,5	29	32	60	90	108	16	24,5	12	10	30	93	4,8

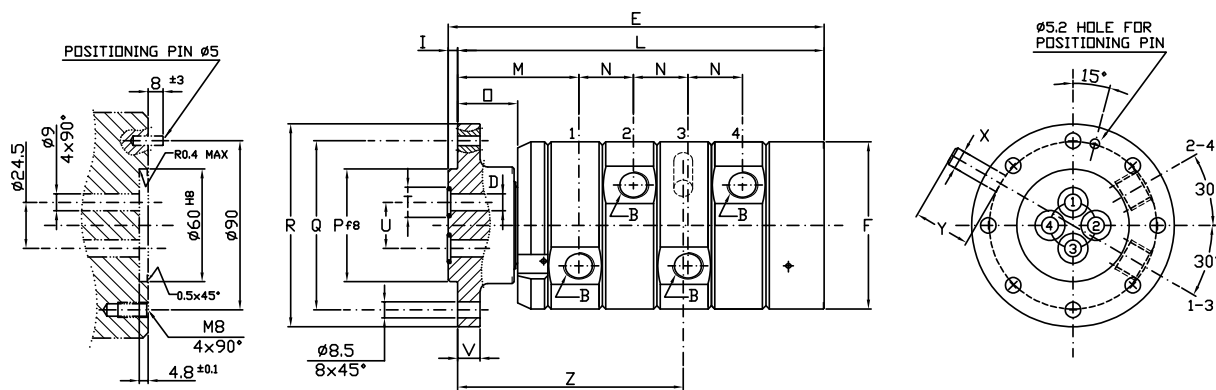

Ordering code		Giunti a quattro passaggi - Four passage unions 4-Wege Drehdurchführungen - Juntas de cuatro vías																		
Hydraulic oil	Air	B	Ø D	E	Ø F	I	L	M	N	O	Ø P f8	Ø Q	Ø R	Ø T	Ø U	V	Ø X	Y	Z	Kg
M410-1000-03F	M410-1300-03F	G 3/8"	$\frac{9}{4 \times 90^\circ}$	200	89	5	195	64,5	29	32	60	90	108	16	24,5	12	10	30	122	6,0

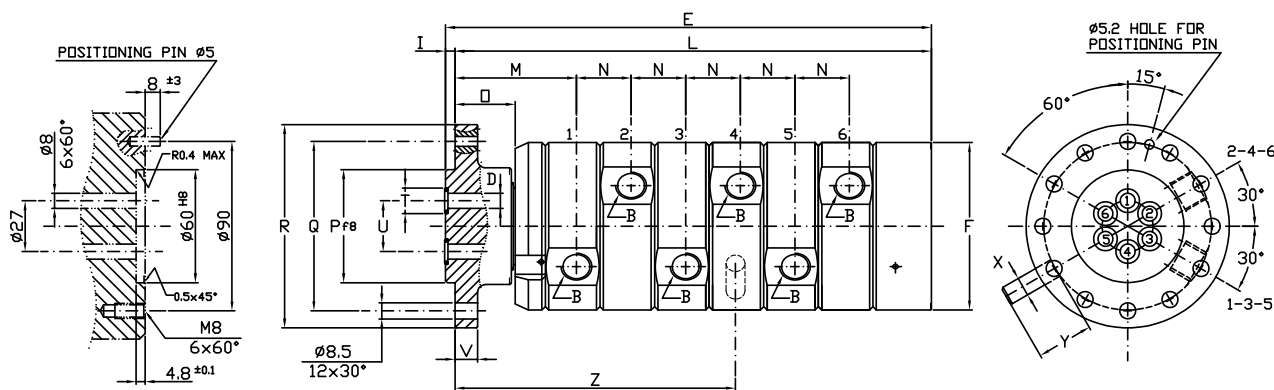

Ordering code		Giunti a sei passaggi - Six passage unions 6-Wege Drehdurchführungen - Juntas de seis vías																		
Hydraulic oil	Air	B	Ø D	E	Ø F	I	L	M	N	O	Ø P f8	Ø Q	Ø R	Ø T	Ø U	V	Ø X	Y	Z	Kg
M610-1000-03F	M610-1300-03F	G 3/8"	$\frac{8}{6 \times 60^\circ}$	258	89	5	253	64,5	29	32	60	90	108	12,6	27	12	10	30	151	7,5